

Silnik orbitalny MAP

Silniki serii MAP to konkurencyjna konstrukcja, o małych gabarytach, z wałem rozdzielczym, zapewniająca dużą moc. Te kompaktowe jednostki są bardzo uniwersalne i mogą być stosowane w aplikacjach o ograniczonym miejscu na zabudowę.

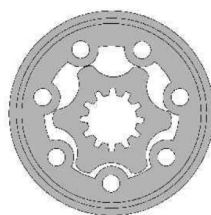

Specyfikacja

Typ		MAP	MAP	MAP	MAP	MAP	MAP(1)	MAP(2)	MAP(1)	MAP(2)	MAP(1)	MAP(2)	MAP(1)	MAP(2)	
		MAPW	MAPW	MAPW	MAPW	MAPW	MAPW	MAPW	MAPW	MAPW	MAPW	MAPW	MAPW	MAPW	MAPW
		50	80	100	125	160	200	200	250	250	315	315	400	400	
Chłonność cm ³ /obr		50,8	78,8	98,6	123,5	158,6	197,9	197,9	247,5	247,5	316,5	316,5	396,5	396,5	
Max prędkość (rpm)	stała	1180	760	600	485	380	302	302	240	240	190	190	150	150	
	przerywana (3)	1380	940	750	600	475	380	380	302	302	235	235	190	190	
Max moment obrotowy (da Nm)	stała	9,3	14,9	19	23,4	31	36,4	35,9	45,2	35,1	46,3	34,2	48,2	34,8	
	przerywana (3)	12	19	23	29	37	45,2	43,5	58,9	46,8	54,3	49,2	55,5	45,4	
	chwilowa (4)	14	21,9	26,5	36,2	42,6	54,5	54,5	64,2	58,5	70,5	68,4	78,7	68,8	
Max moc (Kw)	stała	10,2	10,1	10,3	10	10	10	9,6	9,4	7,4	7,5	5,6	6,3	4,6	
	przerywana (3)	12,3	12,3	12,5	12	12	12	12	12	12	9	9	7,8	7,8	
Max spadek ciśnienia (bar)	stała	140	140	140	140	140	140	135	135	105	115	80	90	65	
	przerywana (3)	175	175	175	175	175	175	160	175	140	135	115	110	90	
	chwilowa (4)	210	210	210	210	210	210	210	200	175	175	160	160	140	
Max przepływ oleju (l/min)	stała	50	60	60	60	60	60	60	60	60	60	60	60	60	
	przerywana (3)	60	75	75	75	75	75	75	75	75	75	75	75	75	
Max ciśnienie wlotowe (bar)	stała	160	160	160	160	160	160	160	160	160	160	160	160	160	
	przerywana (3)	175	175	175	175	175	175	175	175	175	175	175	175	175	
	chwilowa (4)	210	210	210	210	210	210	210	210	210	210	210	210	210	
Waga (Kg)		5,6	5,7	5,9	6	6,2	6,4	6,4	6,6	6,6	6,9	6,9	7,4	7,4	

(1) MAP... silnik z portami CA, CB, TA, SH, SB.

(2) MAP... silnik z przyłączami C, CO, T, S.

(3) Praca przerywana 6 sek. na minutę

(4) Maksymalne obciążenie 0,6 sek. na minutę.

Silnik orbitalny MAPH

Silniki serii MAPH to konkurencyjna konstrukcja, o małych gabarytach, zapewniająca dużą moc, z wałem rozdzielczym. Te kompaktowe jednostki są bardzo uniwersalne i mogą być stosowane w aplikacjach o ograniczonym miejscu na zabudowę.

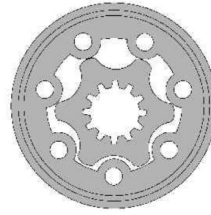

Specyfikacja

Typ	MAPH 50		MAPH 80		MAPH 100		MAPH 125		MAPH 160		MAPH 200		MAPH 250		MAPH 315		MAPH 400		
	Chłonność cm ³ /obr	50,8		78,8		98,6		123,5		158,6		197,9		2475,5		316,5		396,5	
Max prędkość (rpm)	stała	1180	760	600	485	380	302	240	190	150									
	przerywana (3)	1380	940	750	600	475	380	302	235	190									
Max moment obrotowy (da Nm)	stała	9,3	14,9	19	23,4	31	35,9	35,1	34,2	34,8									
	przerywana (3)	12	19	23	29	37	43,5	46,8	49,2	45,4									
	chwilowa (4)	14	21,9	26,5	36,2	42,6	54,5	58,5	68,4	68,8									
Max moc (Kw)	stała	10,2	10,1	10,3	10	10	9,6	7,4	5,6	4,6									
	przerywana (3)	12,3	12,3	12,5	12	12	12	12	9	7,8									
Max spadek ciśnienia (bar)	stała	140	140	140	140	140	135	105	80	65									
	przerywana (3)	175	175	175	175	175	160	140	115	90									
	chwilowa (4)	210	210	210	210	210	210	175	160	140									
Max przepływ oleju (l/min)	stała	50	60	60	60	60	60	60	60	60									
	przerywana (3)	60	75	75	75	75	75	75	75	75									
Max ciśnienie wlotowe (bar)	stała	160	160	160	160	160	160	160	160	160									
	przerywana (3)	175	175	175	175	175	175	175	175	175									
	chwilowa (4)	210	210	210	210	210	210	210	210	210									
Waga (Kg)	5,6		5,7		5,9		6		6,2		6,4		6,6		6,9		7,4		

(3) Praca przerywana 6 sek. na minutę

(4) Maksymalne obciążenie 0,6 sek. na minutę.

Silnik orbitalny MAP/MAPH

A: Praca ciągła
B: Praca przerywana 6 sek. na minutę

MAP/MAPH 50

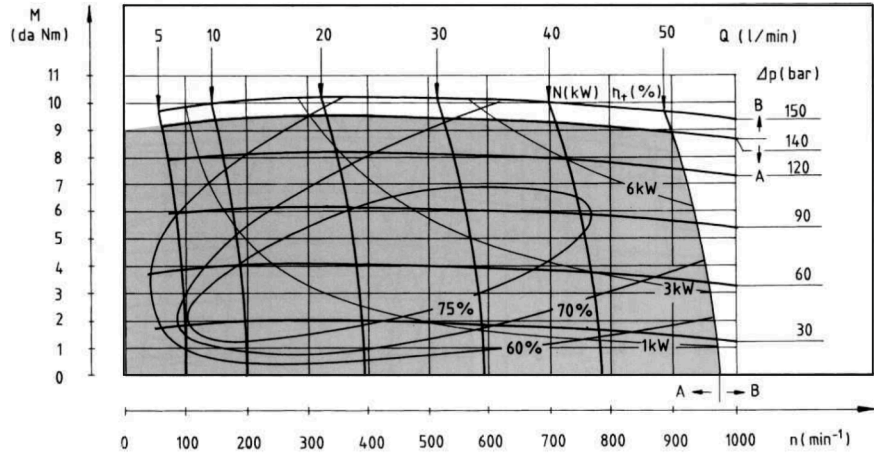

A: Praca ciągła
B: Praca przerywana 6 sek. na minutę

MAP/MAPH 80

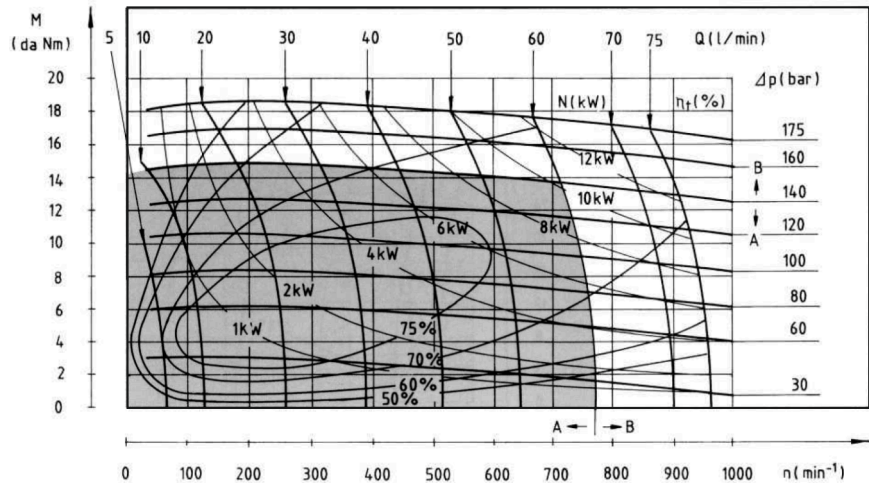

A: Praca ciągła
B: Praca przerywana 6 sek. na minutę

MAP/MAPH 100

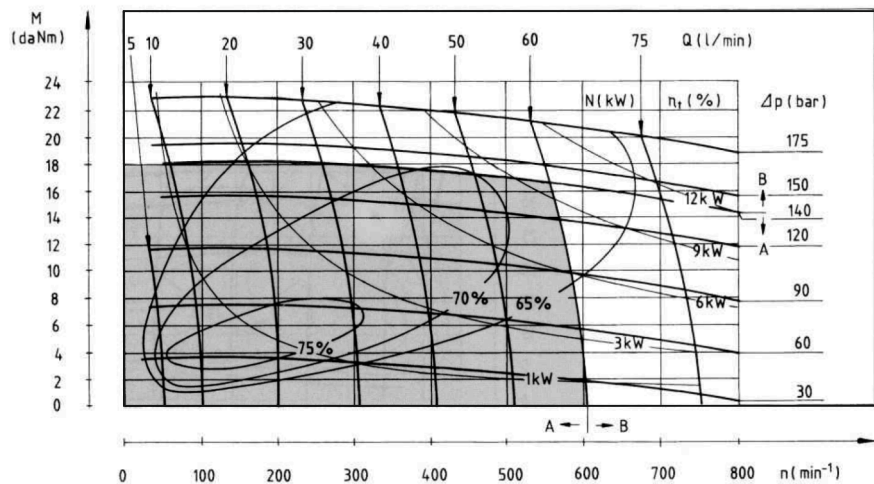

Silnik orbitalny MAP/MAPH

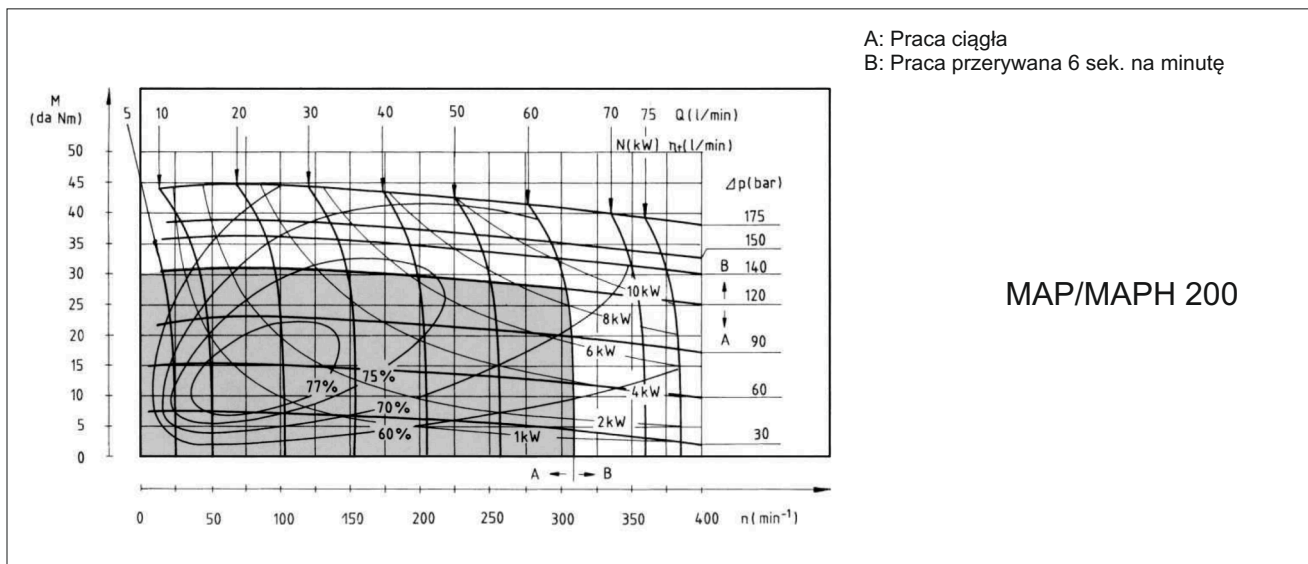
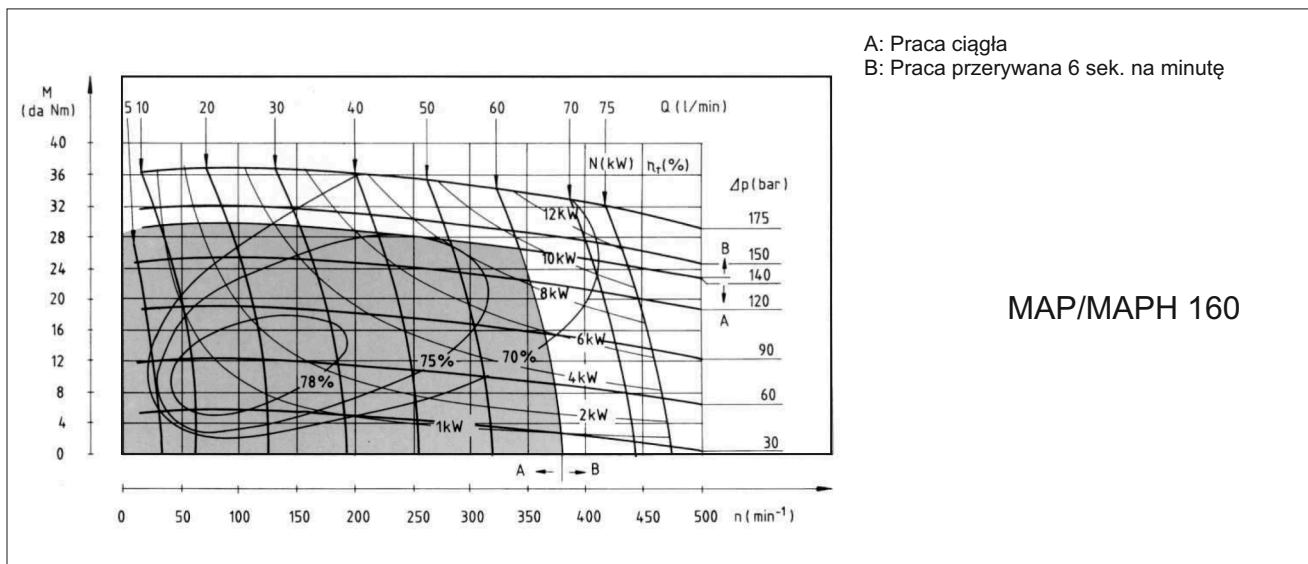
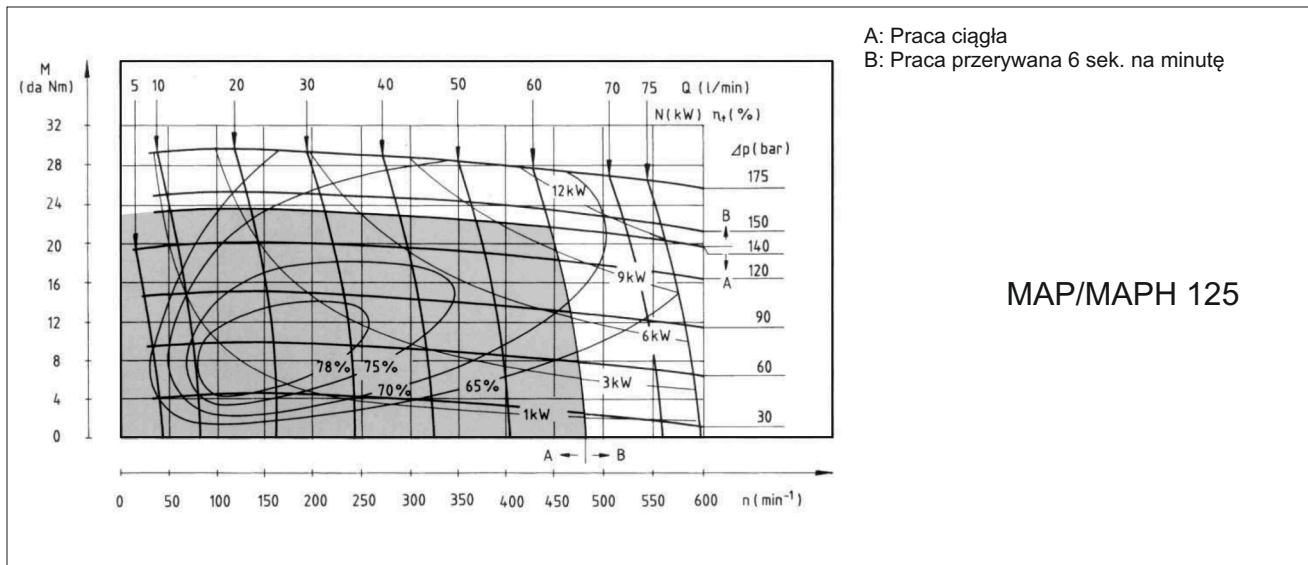

Silnik orbitalny MAP/MAPH

A: Praca ciągła
B: Praca przerywana 6 sek. na minutę

MAP/MAPH 250

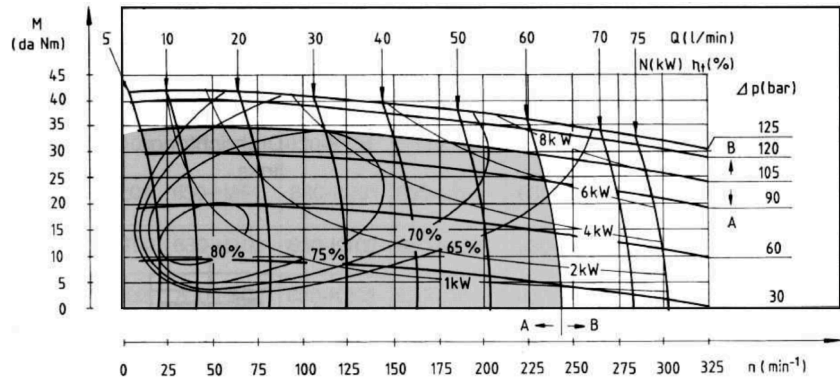

A: Praca ciągła
B: Praca przerywana 6 sek. na minutę

MAP/MAPH 315

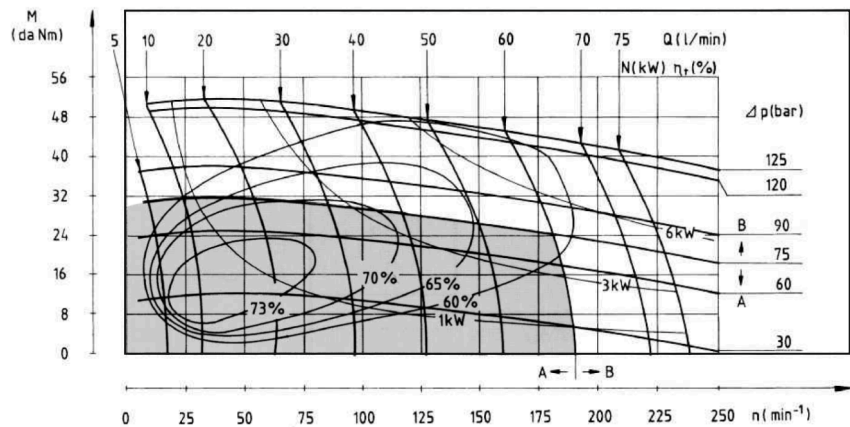

A: Praca ciągła
B: Praca przerywana 6 sek. na minutę

MAP/MAPH 400

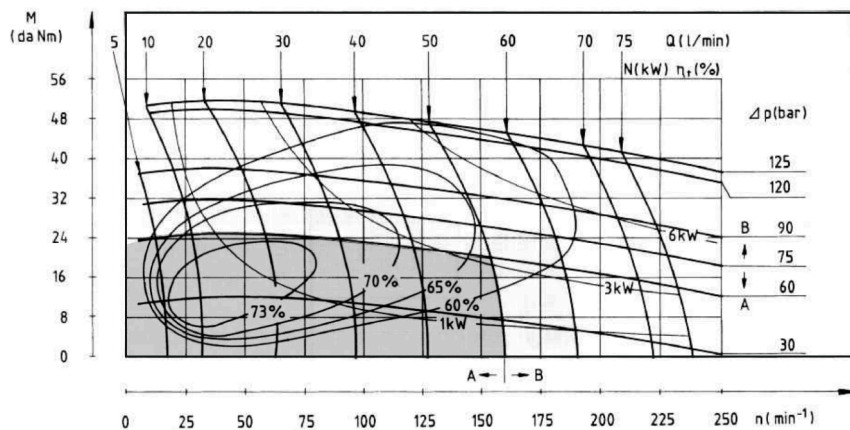

Opis i dane techniczne dla MAP

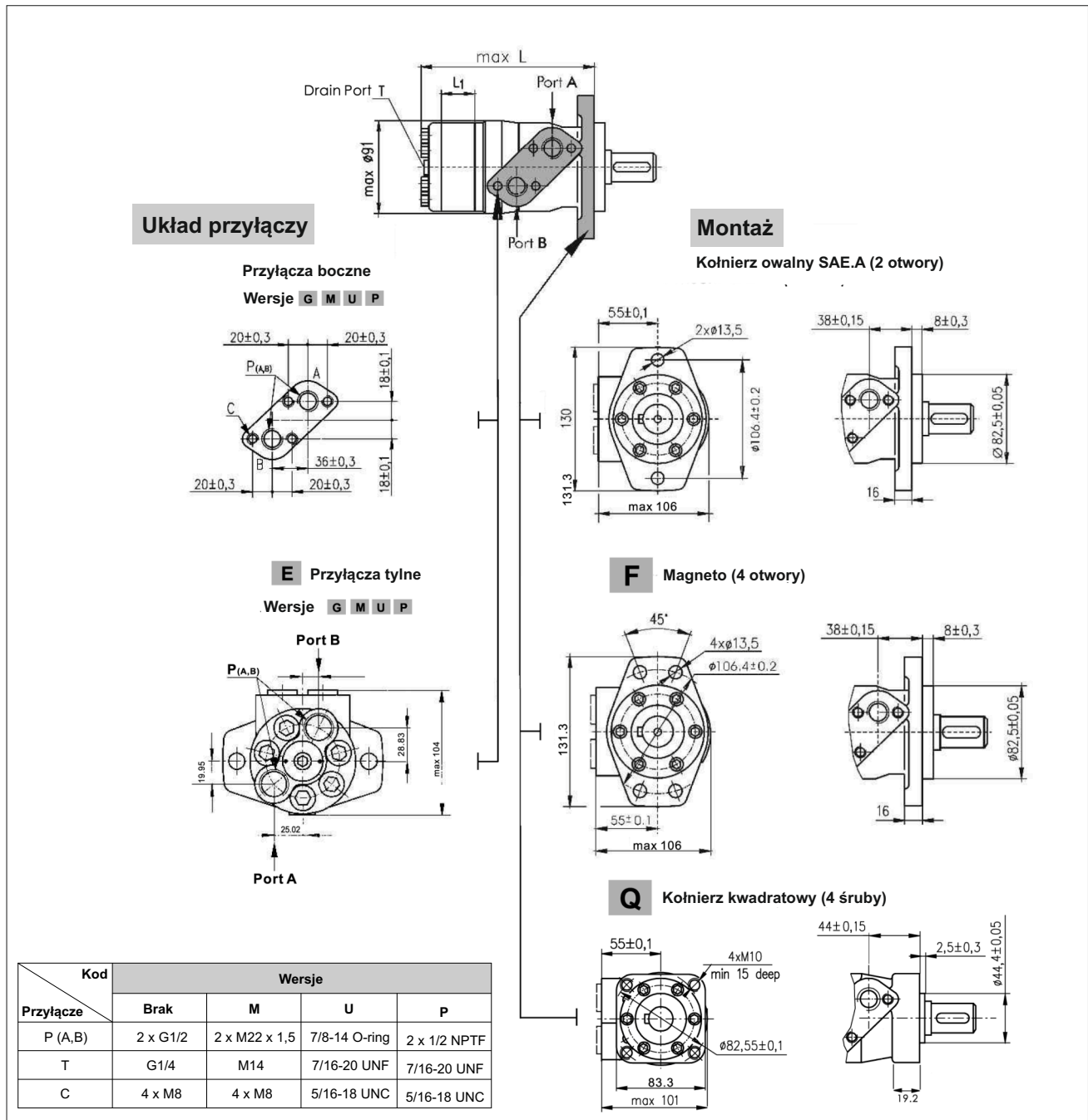

Typ	L	Typ	L	Typ	L	Typ	L	L1
MAP(F) 50	137	MAPQ 50	143	MAP(F)E 50	148	MAPQE 50	154	7
MAP(F) 80	140,5	MAPQ 80	146,5	MAP(F)E 80	150,5	MAPQE 80	156,5	10,5
MAP(F) 100	143	MAPQ 100	149	MAP(F)E 100	154	MAPQE 100	160	13
MAP(F) 125	146	MAPQ 125	152	MAP(F)E 125	157	MAPQE 125	163	16
MAP(F) 160	151	MAPQ 160	157	MAP(F)E 160	162	MAPQE 160	168	21
MAP(F) 200	157	MAPQ 200	163	MAP(F)E 200	168	MAPQE 200	174	26
MAP(F) 250	162	MAPQ 250	168	MAP(F)E 250	173	MAPQE 250	179	32
MAP(F) 315	172	MAPQ 315	178	MAP(F)E 315	183	MAPQE 315	189	42
MAP(F) 400	182	MAPQ 400	188	MAP(F)E 400	193	MAPQE 400	199	52

Opis i dane techniczne dla MAPW

W Kołnierz do kół

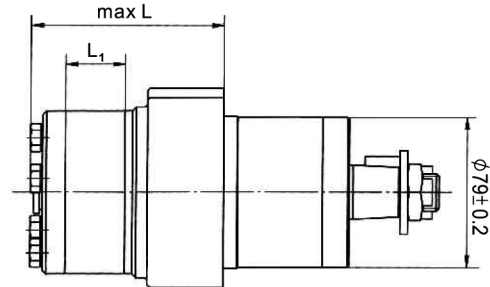
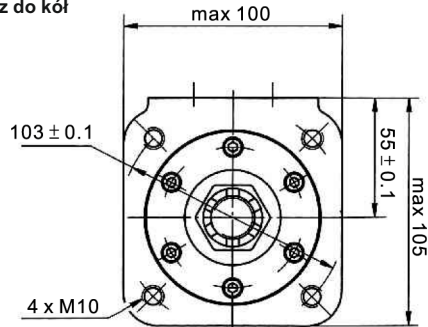

Typ	L	L1
MAPW(N) 50	81	7
MAPW(N) 80	84,5	10,5
MAPW(N) 100	87	13
MAPW(N) 125	90	16
MAPW(N) 160	95	21
MAPW(N) 200	100	26
MAPW(N) 250	106	32
MAPW(N) 315	116	42
MAPW(N) 400	126	52

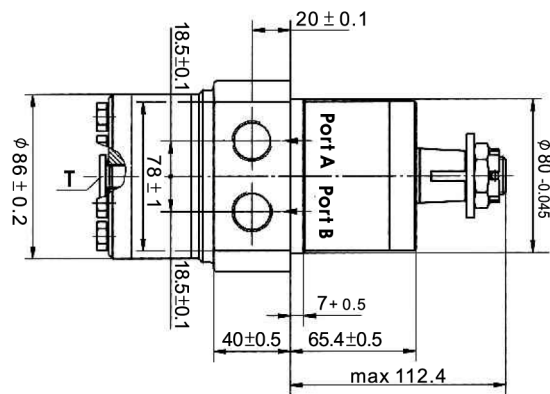

Kod	Wersje			
	Brak	M	U	P
Przyłącze				
P (A,B)	2 x G1/2	2 x M22 x 1,5	7/8-14 O-ring	2 x 1/2 NPTF
T	G1/4	M14	7/16-20 UNF	7/16-20 UNF

Obciążenie wału

MAPWN

Krzywe odnoszą się do żywotności (B10) łożyska na poziomie 2000 godzin

A: Max. obciążenie promieniowe wału

B: 50 rpm

C: 200 rpm

D: 800rpm

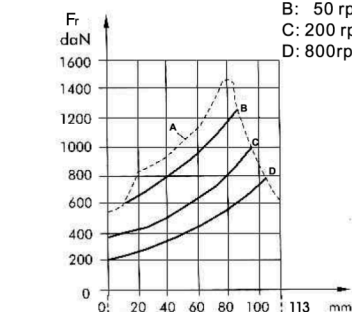

MAPW

A: Max. obciążenie promieniowe wału

B: 300 rpm

C: 500 rpm

D: 800rpm

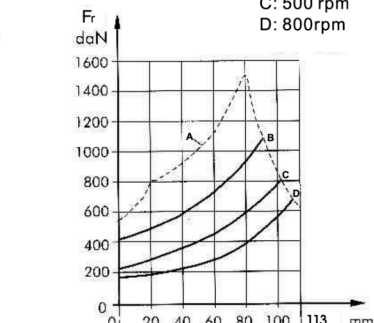

Dostępne wałki w silnikach MAP i MAR

C \varnothing 25 prosty, wpust AB x 7 x 32
Max. moment obrotowy 34 daNm

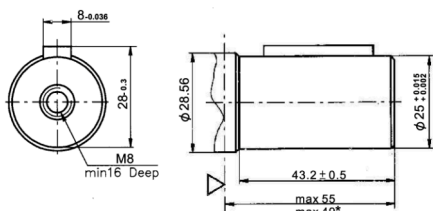

C2 \varnothing 32 prosty, wpust A10 x 8 x 45
Max. moment obrotowy 77 daNm

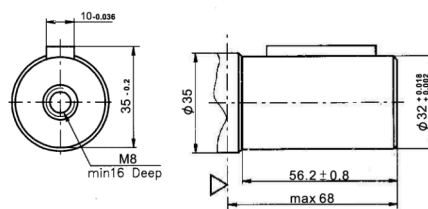

CO \varnothing 1" prosty, wpust 1/4" x 1/4" x 1/4"
Max. moment obrotowy 34 daNm

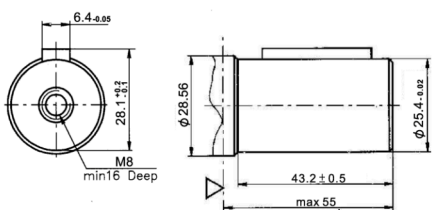

S Wieloklin SAE 6B
Max. moment obrotowy 40 daNm

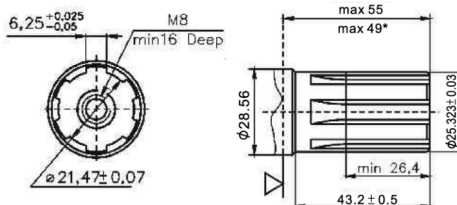

C1 \varnothing 1.1/4" prosty, wpust 5/16" x 5/16" x 1.1/4"
Max. moment obrotowy 77 daNm

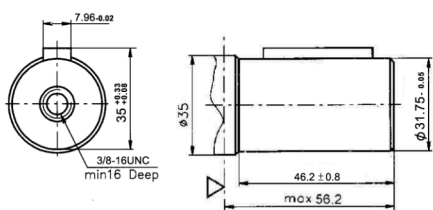

TA Stożkowy 1:8 SAEJ 501, wpust 5/16" x 5/16" x 1.1/4"
Max. moment obrotowy 77 daNm

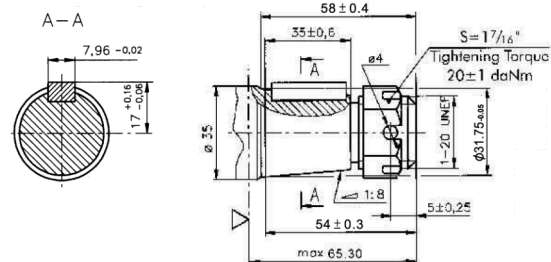

SH \varnothing 31,75 [1.1/4]" wieloklin 14T, DP 12/24
Max. moment obrotowy 77 daNm

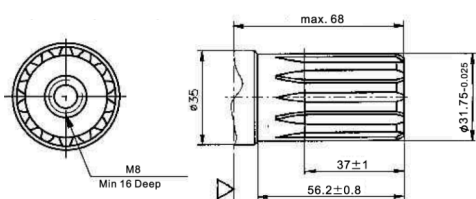

SB \varnothing 1.1/4" wieloklin 14T, DP 12/24
Max. moment obrotowy 77 daNm

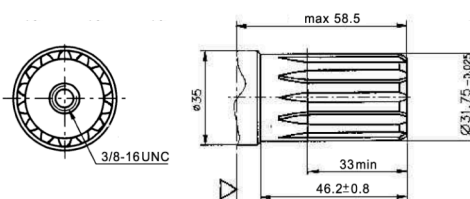

T Stożkowy 1:10, wpust B5 x 5 x 14
Max. moment obrotowy 40 daNm

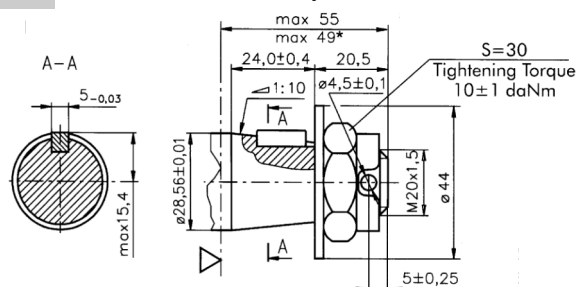

*Kołnierz Q

▷Powierzchnia mocowania silnika

Opis i dane techniczne dla MAPH

[mm] przedstawione w nawiasach

Układ przyłączy

Przyłącza boczne

Wersje U P G

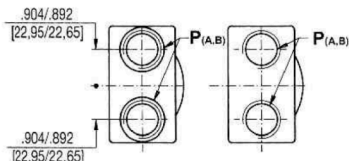

Wersje MU

Do płyty

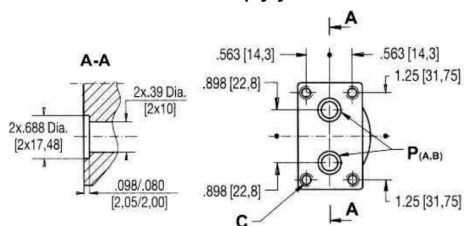

E Przyłącza tylne

Wersje U P G

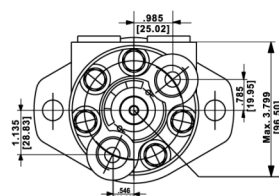

Przyłącze	Kod Wersje			
	Brak	P	G	MU
P (A,B)	7/8-14 UNF	1/2-14NPTF	G 1/2	.39 Dia. [ø10]
T	7/16-20 UNF	7/16-20UNF	G 1/4	7/16-20UNF
C	-	-	-	5/16-18UNC

Montaż

Kołnierz owalny SAE.A (2 otwory)

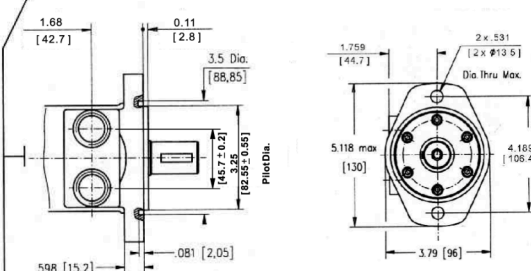

F Magneto (4 otwory)

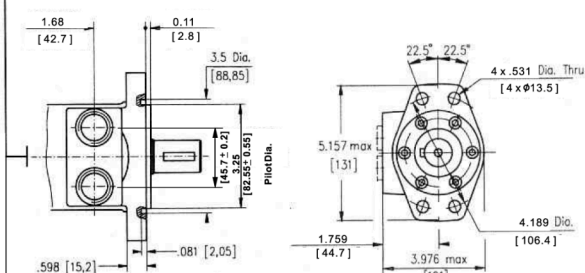

Q Kołnierz kwadratowy (4 śruby)

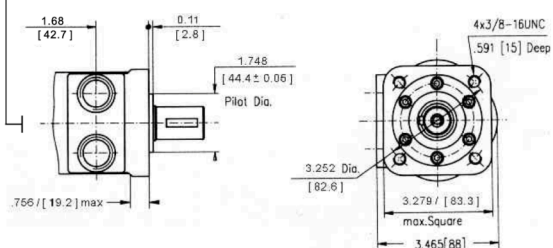

Typ	L	Typ	L	Typ	L	Typ	L	L1
MAPH(F) 50	137	MAPHQ 50	143	MAPH(F)E 50	148	MAPHQE 50	154	7
MAPH(F) 80	140,5	MAPHQ 80	146,5	MAPH(F)E 80	150,5	MAPHQE 80	156,5	10,5
MAPH(F) 100	143	MAPHQ 100	149	MAPH(F)E 100	154	MAPHQE 100	160	13
MAPH(F) 125	146	MAPHQ 125	152	MAPH(F)E 125	157	MAPHQE 125	163	16
MAPH(F) 160	151	MAPHQ 160	157	MAPH(F)E 160	162	MAPHQE 160	168	21
MAPH(F) 200	157	MAPHQ 200	163	MAPH(F)E 200	168	MAPHQE 200	174	26
MAPH(F) 250	162	MAPHQ 250	168	MAPH(F)E 250	173	MAPHQE 250	179	32
MAPH(F) 315	172	MAPHQ 315	178	MAPH(F)E 315	183	MAPHQE 315	189	42
MAPH(F) 400	182	MAPHQ 400	188	MAPH(F)E 400	193	MAPHQE 400	199	52

Dostępne wałki w silnikach MAPH i MARS

[mm] przedstawione w nawiasach

C \varnothing 25 prosty, wpust AB x 7 x 28
Max. moment obrotowy 3900 in-lb [44daNm]

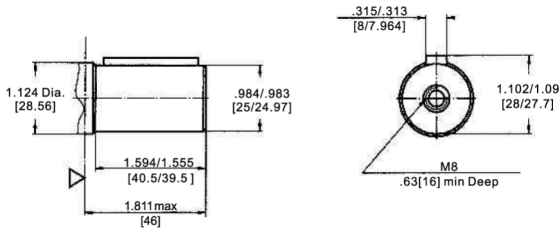

H 1" [25,4] prosty, w/.406[10.3] otwór ustalający
Max. moment obrotowy 3900 in-lb [44daNm]

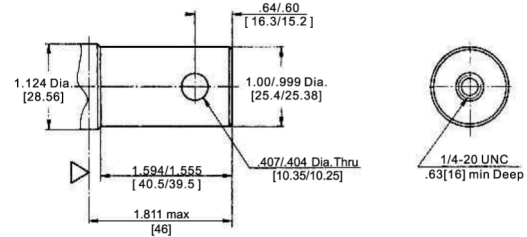

CO 1" [25,4] wpust 1/4" x 1"
Max. moment obrotowy 3900 in-lb [44daNm]

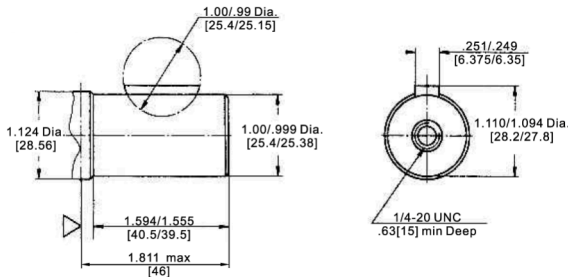

S 1" [25,4], wieloklin SAE 6B
Max. moment obrotowy 3900 in-lb [44daNm]

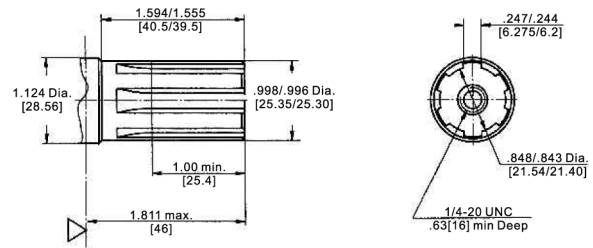

HA 1" [25,4] prosty, w/.315[8] otwór ustalający
Max. moment obrotowy 3900 in-lb [44daNm]

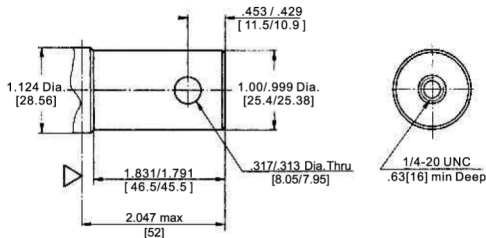

HB 1" [25,4] prosty, w/.406[10.3] otwór ustalający
Max. moment obrotowy 3900 in-lb [44daNm]

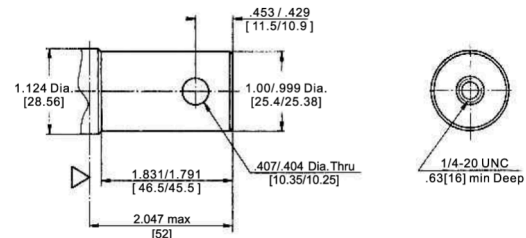

T 1" [25,4] SAE J501 stożkowy wpust 1/4" x 1" SAE J502
Max. moment obrotowy 3900 in-lb [44daNm]

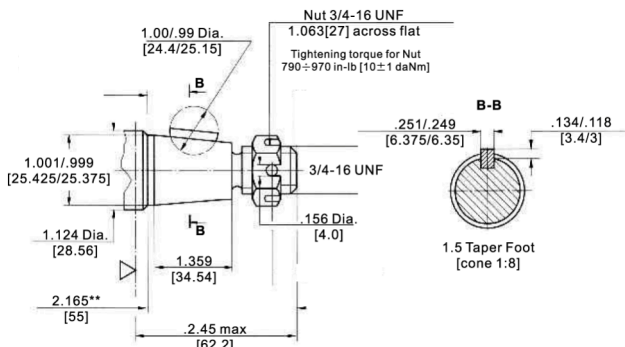

SA 13T wieloklin 7/8" [22,2]
Max. moment obrotowy 3200 in-lb [36daNm]

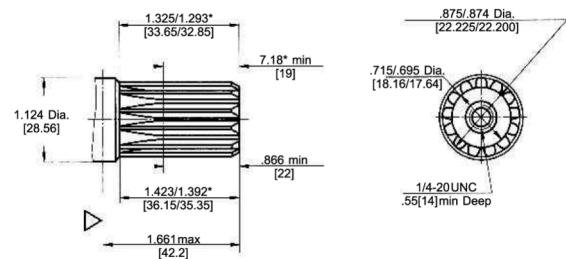

▽ - Powierzchnia mocowania silnika

* - Dla kołnierza Q

** - Dla SAE. A & kołnierza F

Wybór kierunku obrotów MAP i MAPH

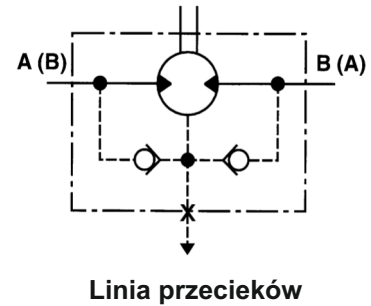
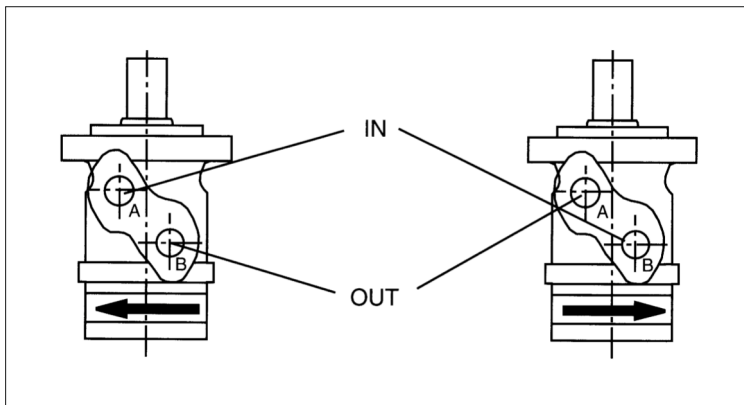

Silniki MAP i MAPH posiadają wbudowane zawory zwrotne. Ciśnienie uszczelnienia wału jest takie samo jak ciśnienie wyjściowe.

Maks. ciśnienie powrotne bez linii przecieków / Max. ciśnienie powrotne w linii spływu

rpm	Stałe. (bar)
0 – 100 rpm	75
100 – 300 rpm	50
300 – 1000 rpm	25

Maks. ciśnienie powrotne z linią przecieków

Stała	160 bar
Przerywana	175 bar
Chwilowa	210 bar

Obciążenie wału

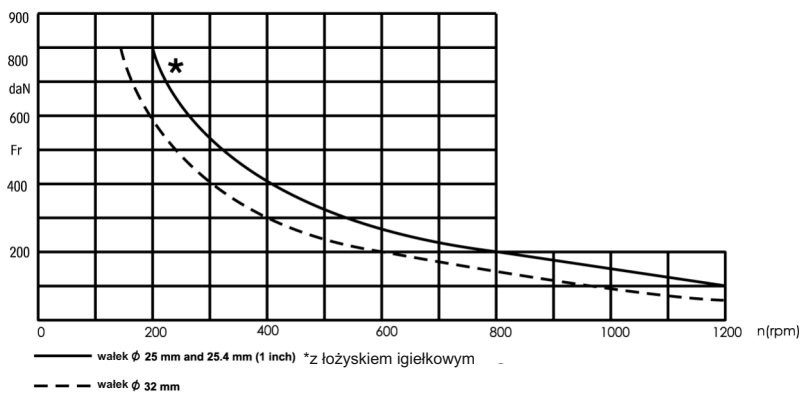

$$F_r = \frac{800}{n} \cdot \frac{25000}{95+L} \text{ daN}$$

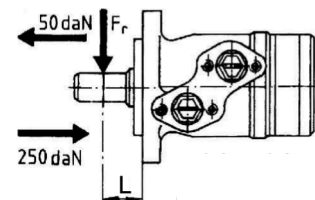

F_r = Siła promieniowa (daN)
 L = odległość (mm)
 n = prędkość (rpm)

Sposób zamawiania serii MAP i MAPH

	1	2	3	4	5	6	7	8
MAP								

Poz. 1 Kołnierz mocujący

Pominięte - kołnierz owalny SAE,A (2 śruby)

F Magneto, 4 otwory

Q Kołnierz kwadratowy, 4 śruby

W Kołnierz do kół

Poz. 2 Opcje łożyska

Pominięte - brak

N Z łożyskiem igiełkowym

Poz. 3 Układ przyłączy

Pominięte - przyłącze boczne

E Przyłącza tylne

Poz. 4 Chłonność

50 50,8 cm³/obr; 3,1 cal³/obr

80 78,8 cm³/obr; 4,8 cal³/obr

100 98,6 cm³/obr; 6,0 cal³/obr

125 123,5 cm³/obr; 7,5 cal³/obr

160 158,6 cm³/obr; 9,7 cal³/obr

200 197,9 cm³/obr; 12,1 cal³/obr

250 247,5 cm³/obr; 15,1 cal³/obr

315 316,5 cm³/obr; 19,3 cal³/obr

400 396,5 cm³/obr; 24,2 cal³/obr

Poz. 5 Wałki (patrz strona 14)

C ø 25 prosty, wpust A8 x 7 x 32

CO ø1" prosty, wpust 1/4" x 1/4" x 1.1/4"

S ø25,32 wieloklin (SAE 6B)

T Stożkowy 1:10, wpust B5 x 5 x 14

C1 ø1.1/4" prosty, wpust 5/16" x 5/16" x 1.1/4"

C2 ø32 prosty, wpust A10 x 8 x 45

TA Stożkowy 1:8 SAE, J501, wpust 5/16" x 5/16" x 1.1/4"

SB ø31,75" [1.1/4"] wieloklin 14T, DP 12/24

SH ø31,75" [1.1/4"] wieloklin 14T, DP 12/24

Poz. 6 Wersja uszczelnień na wałki

Pominięte - uszczelnienia standardowe

D Uszczelnienia na wysokie ciśnienia

Poz. 7 Układ przyłączy

Pominięte - G 1/2

M Metryczny

U 7/8-14 UNF, O-ring

P 1/2-14 NPTF

Poz. 8 Malowany

Pominięte - Szary

B Czarny

00 bez malowania

Poz. 9 Kierunek obrotów

Pominięte - Standardowa rotacja

R Odwroty kierunek obrotów

	1	2	3	4	5	6	7	8
MAPH								

Poz. 1 Kołnierz mocujący

Pominięte - kołnierz owalny SAE,A (2 śruby)

F Magneto, 4 otwory

Q Kołnierz kwadratowy, 4 śruby

Poz. 2 Opcje łożyska

Pominięte - brak

N Z łożyskiem igiełkowym

Poz. 3 Układ przyłączy

Pominięte - przyłącze boczne

E Przyłącza tylne

Poz. 4 Chłonność

50 50,8 cm³/obr; 3,1 cal³/obr

80 78,8 cm³/obr; 4,8 cal³/obr

100 98,6 cm³/obr; 6,0 cal³/obr

125 123,5 cm³/obr; 7,5 cal³/obr

160 158,6 cm³/obr; 9,7 cal³/obr

200 197,9 cm³/obr; 12,1 cal³/obr

250 247,5 cm³/obr; 15,1 cal³/obr

315 316,5 cm³/obr; 19,3 cal³/obr

400 396,5 cm³/obr; 24,2 cal³/obr

Poz. 5 Rozszerzenie wałka (patrz strona 16)

C ø 25 prosty, wpust A8 x 7 x 28

CO ø1" wpust ø1/4" x 1

S ø25,32 wieloklin (SAE 6B)

T 1" [25,4] SAE J501 stożkowy, wpust 1/4" x 1"

SA 13T wieloklin 7/8" [22,2]

H ø1" (25,4), prosty w/.406[10,3] otwór ustalający

HA ø1" (25,4), prosty w/.315[8] otwór ustalający

HB ø1" (25,4), prosty w/.406[10,3] otwór ustalający

Poz. 6 Wersja uszczelnień na wałki

Pominięte - uszczelnienia standardowe

D Uszczelnienia na wysokie ciśnienia

Poz. 7 Układ przyłączy

Pominięte - 7/8-14UNF O-ring

P 1/2-14 NPTF

T: 7/16-20 UNF

G G1/2

T: 7/16-20 UNF

MU do płyty

T: G 1/4

Poz. 8 Malowany

Pominięte - Szary

M Czarny

U bez malowania

Poz. 9 Kierunek obrotów

Pominięte - Standardowa rotacja

R Odwrotny kierunek obrotów