

Elementy do produkcji przewodów do urządzeń myjących

Hydraulic hoses, fittings, ferrule for pressure wash applications



THB001K

INTERPUMP Jet Plus 1SC Wąż do urządzeń myjących



Zastosowanie/ Application:



Warstwa wewnętrzna: syntetyczna guma, całość wytłaczana bez spoin, o jednolitej grubości.
Internal hose: synthetic rubber, extruded whole without joints, of uniform thickness.

Wzmocnienie: 1 opłot stalowy.
Reinforcement: 1 steel wire braid.

Warstwa zewnętrzna: syntetyczna guma, odporna na oleje, paliwa i warunki atmosferyczne.
External covering: Anti-abrasive synthetic rubber, resistant to oil, fuels and atmospheric conditions.

Cechy: Nieskórowalny, współczynnik bezpieczeństwa linii 1: 4. Produkt przeznaczony do aplikacji mycia pod ciśnieniem. Każde inne zastosowanie może skrócić żywotność.

Feature: No skive flexible line - safety factor 1:4 - Product designed for pressure wash applications. Any different use may reduce service life.



Zgodność z normami/ Applicable specs:
Przekracza/ Exceed EN 857 1SC - ISO 7751

Zalecane ciecze: woda, roztwory wodne na bazie mydła, roztwory wodne na bazie glikolu.
Recommended fluid: water, water-soap based, glycol-water based.

Zakres temperatur pracy: od -40°C do +155°C
Operating temperature range: from -40°C to +155°C

symbol węża part number	średnica wewn.		rozmiar węża size	średnica zewn. mm	max ciśnienie robocze		min. ciśnienie rozrywające		min. promień gięcia		waga ~ weight (approx)		tulejka ferrule symbol
	cal	mm			bar	psi	bar	psi	mm	cal	kg/m	lb/ft	
niebieski - Blue													
THB001K-04	1/4"	6,4	04	12,4	250	3625	1000	14500	75	2,953	0,182	0,122	001C-04
THB001K-05	5/16"	8,0	05	14,0	250	3625	1000	14500	85	3,346	0,203	0,136	001C-05
THB001K-06	3/8"	9,5	06	15,6	250	3625	1000	14500	90	3,543	0,256	0,172	001C-06
THB001K-08	1/2"	12,7	08	18,7	250	3625	1000	14500	130	5,118	0,341	0,229	001C-08

Tulejka 001C/ Swaged Ferrule 001C:

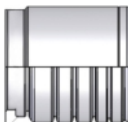

Na życzenie klienta wąż dostępny z normą AFPS GS 2014:1 - PAH Cat.2 Certyfikowana powłoka, kod zamówieniowy THN0Z.
Available on request with AFPS GS 2014:1 - PAH Cat.2 Certified Cover Please order THN0Z code.

THB002K

INTERPUMP Jet Plus 2SC Wąż do urządzeń myjących



Zastosowanie/ Application:



Warstwa wewnętrzna: syntetyczna guma, całość wytłaczana bez spoin, o jednolitej grubości.
Internal hose: synthetic rubber, extruded whole without joints, of uniform thickness.

Wzmocnienie: 2 opłoty stalowe.
Reinforcement: 2 steel wire braid.

Warstwa zewnętrzna: syntetyczna guma, odporna na oleje, paliwa i warunki atmosferyczne.
External covering: Anti-abrasive synthetic rubber, resistant to oil, fuels and atmospheric conditions.

Cechy: Nieskórowalny, współczynnik bezpieczeństwa linii 1: 4. Produkt przeznaczony do aplikacji mycia pod ciśnieniem. Każde inne zastosowanie może skrócić żywotność.

Feature: No skive flexible line - safety factor 1:4 - Product designed for pressure wash applications. Any different use may reduce service life.



Zgodność z normami/ Applicable specs:
Przekracza/ Exceed EN 857 2SC - ISO 7751

Zalecane ciecze: woda, roztwory wodne na bazie mydła, roztwory wodne na bazie glikolu.
Recommended fluid: water, water-soap based, glycol-water based.

Zakres temperatur pracy: od -40°C do +155°C
Operating temperature range: from -40°C to +155°C

symbol węża part number	średnica wewn.		rozmiar węża size	średnica zewn.	max ciśnienie robocze		min. ciśnienie rozrywające		min. promień gięcia		waga ~ weight (approx)		tulejka ferrule symbol
	cal	mm			bar	psi	bar	psi	mm	cal	kg/m	lb/ft	
	niebieski - Blue												
THB002K-04	1/4"	6,5	04	13,4	400	5800	1600	23200	75	2,953	0,281	0,189	001C-04
THB002K-05	5/16"	8,0	05	15,0	400	5800	1600	23200	85	3,346	0,327	0,220	001C-05
THB002K-06	3/8"	9,5	06	17,4	400	5800	1600	23200	90	3,543	0,418	0,281	001C-06
THB002K-08	1/2"	12,7	08	20,6	400	5800	1600	23200	130	5,118	0,574	0,385	001C-08

Tulejka 001C/ Swaged Ferrule 001C:

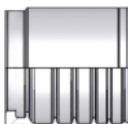

Na życzenie klienta wąż dostępny z normą AFPS GS 2014:1 - PAH Cat.2 Certyfikowana powłoka, kod zamówieniowy THNOZ.
Available on request with AFPS GS 2014:1 - PAH Cat.2 Certified Cover Please order THNOZ code.

001C-

Tulejka na wąż **bez skórowania**

Swaged Ferrule (no skive)

Przeznaczona do wężu typu/ For hoses: 1SC, 1SN, 2SC

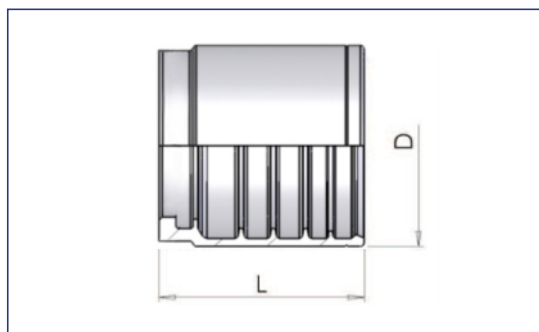

symbol tulejki part number	wymiar wew. węża hose I.D.		wymiary dimensions		przeznaczona dla wężu intended for hoses
	cal	mm	D	L	
001C-03	3/16	4,8	19	24	1SC, 1SN, 2SC
001C-04	1/4	6,4	20	26	1SC, 1SN, 2SC
001C-05	5/16	7,9	22	26	1SC, 1SN, 2SC
001C-06	3/8	9,5	25	28	1SC, 1SN, 2SC
001C-08	1/2	12,7	28	28	1SC, 1SN, 2SC

FK50

Końcówka - gwint wewnętrzny - typ K

Fitting K' Female

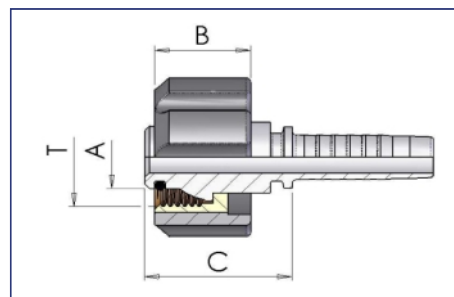

symbol końcówki part number fitting	wymiar wew. węża hose I.D.		wymiary - dimensions				
			oznaczenie węża dash, size	gwint - thread T	długość - cut-off		
	cal	mm			A	B	C
FK50-04-22	1/4	6,4	04	M 22x1,5	14	20	31
FK50-04022	1/4	6,4	04	M 22x1,5	14	27	31
FK50-05-22	5/16	7,9	05	M 22x1,5	14	20	31
FK50-05022	5/16	7,9	05	M 22x1,5	14	27	31
FK50-06-22	3/8	9,5	06	M 22x1,5	14	20	31
FK50-06022	3/8	9,5	06	M 22x1,5	14	27	31

FKR/ FKRN

Końcówka - gwint wewnętrzny - z rękojeścią Fitting Female

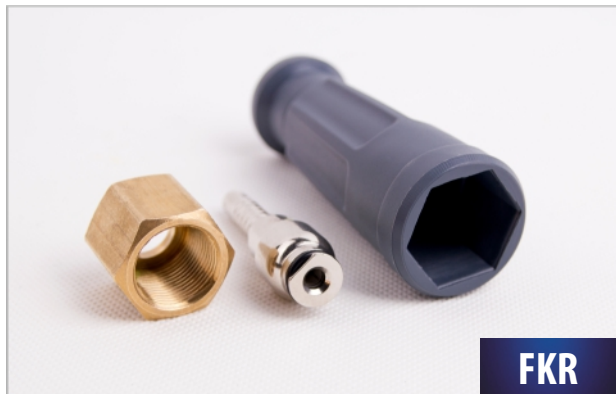

FKR

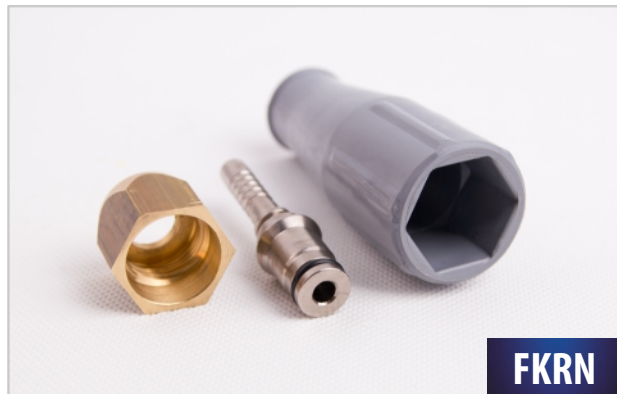

FKRN



symbol końcówki part number fitting	wymiar wew. węża hose I.D.		wymiary - dimensions			
	cal	mm	oznaczenie węża dash, size	gwint - thread		
				T	d	L
FKR-04-22	1 / 4	6,5	0 4	M 22x1,5	14	33
FKR-05-22	5 / 1 6	8,0	0 5	M 22x1,5	14	33
FKRN-04-22	1 / 4	6,5	0 4	M 22x1,5	14	33
FKRN-05-22	5 / 1 6	8,0	0 5	M 22x1,5	14	33

FK50

Końcówka - PISTOLET KARCHER - typ K Fitting K' Male (for gun)

FK51

- Końcówka Karcher **PISTOLET**- mosiądz
 - średnica wtyku 10 mm,
 - stały kołnierz 18 mm do węża DN 06
 - symbol: L51/ 10 / 18 - 06
- Końcówka Karcher **PISTOLET CLICK**- mosiądz
 - wtyk 8,7 mm do węża DN06
 - symbol: L51/8,7 - 06

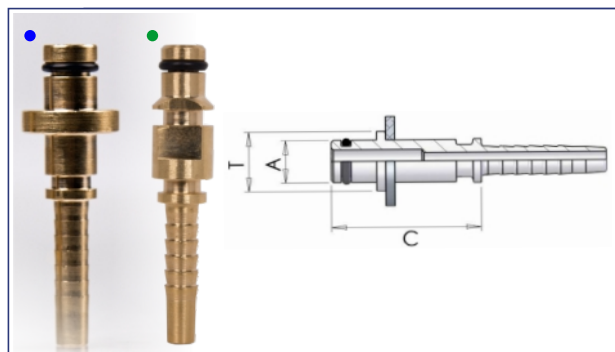

symbol końcówki part number fitting	wymiar wew. węża hose I.D.		wymiały - dimensions		
	cal	mm	oznaczenie węża dash, size	A	długość - cut-off C
FN50-04-22	1/4	6,4	04	10	33
FK50-05-22	5/16	7,9	05	10	33
FK50-06-22	3/8	9,5	06	10	33
FN51-04-22	1/4	6,4	04	11	33
FN51-05-22	5/16	7,9	05	11	33
L51/10/18-06 mosiądz	1/4	6,4	06	10	28
L51/8,7- 06 (CLICK) mosiądz	1/4	6,4	06	8,7	30

FZK

ZŁĄCZKA - KARCHER - mosiądz Adaptor

symbol końcówki part number fitting	wymiały dimensions		
	F	L	H
FZK-22-22	M 22x1,5	43	24

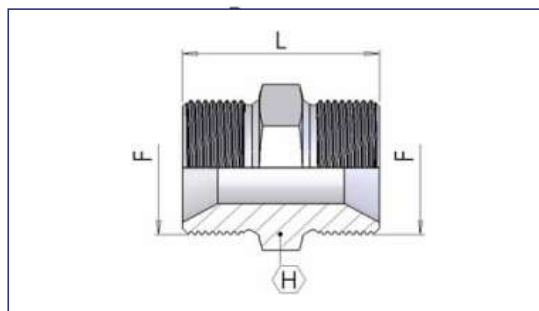

L51-

Końcówka wtykowa - z łożyskiem Fitting K'male swivel (for gun)

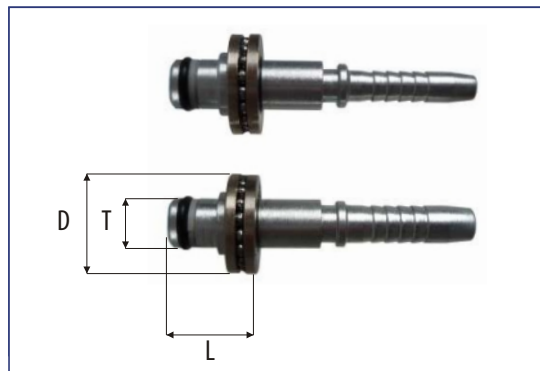

symbol końcówki part number fitting	wymiar wew. węża hose I.D.		wymiar - dimensions			
	cal- inch	(mm)	oznaczenie węża dash, size	L (mm)	T (mm)	D (mm)
L51/11/RO-06	1/4"	6,5	04	19,2	11	22
L51/11/RO-08	5/16"	8,0	05	19,2	11	22

D050-

Łącznik węża Hose Junction

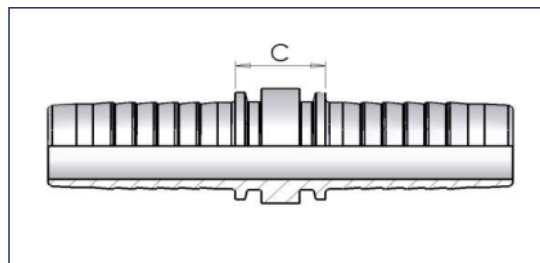

symbol końcówki part number fitting	wymiar wew. węża hose I.D.		oznaczenie węża dash, size	długość cut-off
	cal- inch	(mm)		
* D050-03	3/16	4,8	03	17
D050-04	1/4	6,4	04	17
D050-05	5/16	7,9	05	17
D050-06	3/8	9,5	06	17
D050-08	1/2	12,7	08	18
* D050-10	5/8	15,9	10	18
* D050-12	3/4	19	12	19
* D050-16	1	25,4	16	21
* D050-20	1.1/4	31,8	20	24
* D050-24	1.1/2	38,1	24	24
* D050-32	2	50,8	32	26

* do zastosowań innych niż urządzenia myjące

MANB

Ośłona - gumowa - niebieska
Handle (Blue)

symbol part number		
	średnica wewn. (mm)	długość - length
MANB-04	15	120
MANB-05	18	130
MANB-06	21	130

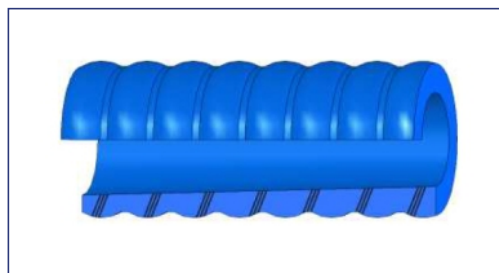

MANN

Ośłona - gumowa - czarna
Handle (Black)

symbol part number		
	średnica wewn. (mm)	długość - length
MANN-04	15	120
MANN-05	18	130
MANN-06	21	130

